

# ENGINEERING

## TuLB Extreme

### Beschreibung:

Der Transport- und Lagerbehälter Extreme ist speziell für den Feldeinsatz entwickelt worden, erfüllt alle geforderten Mil-Standards und verfügt über ein ergonomisches Design



### Einige Funktionen:

- IP65 Transportgehäuse zum Schutz
- je nach Anforderung sind die Gehäuse für unterschiedliche Klimazonen und Transportbedingungen verfügbar (STANAG 4398)
- Stapelbar
- Luftfeuchtigkeitsanzeige
- Druckausgleichsventil
- Luftverladebar
- auf Kundenwunsch jede Größe produzierbar
- Ergonomischer Aufbau
- Leichtbauweise (Aluminium)
- Jede Farbe ist möglich
- Standard Ausschäumung ist im TULB enthalten
- Spezielle Ausschäumungen auf Anfrage möglich

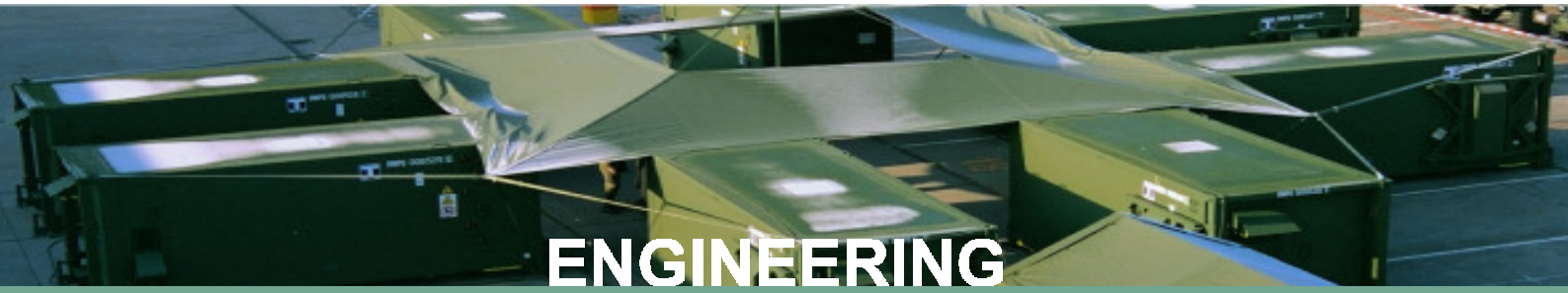

## TuLB Extreme

Modernste Produktion und ergonomisches Design sichern dem Nutzer ein hohes Maß an Qualität.



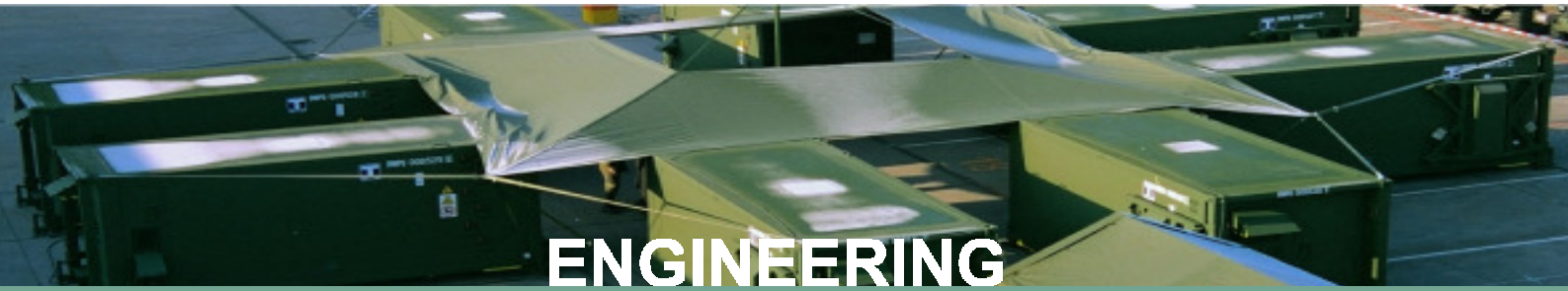

# ENGINEERING

## TuLB Extreme

### Design und Engineering

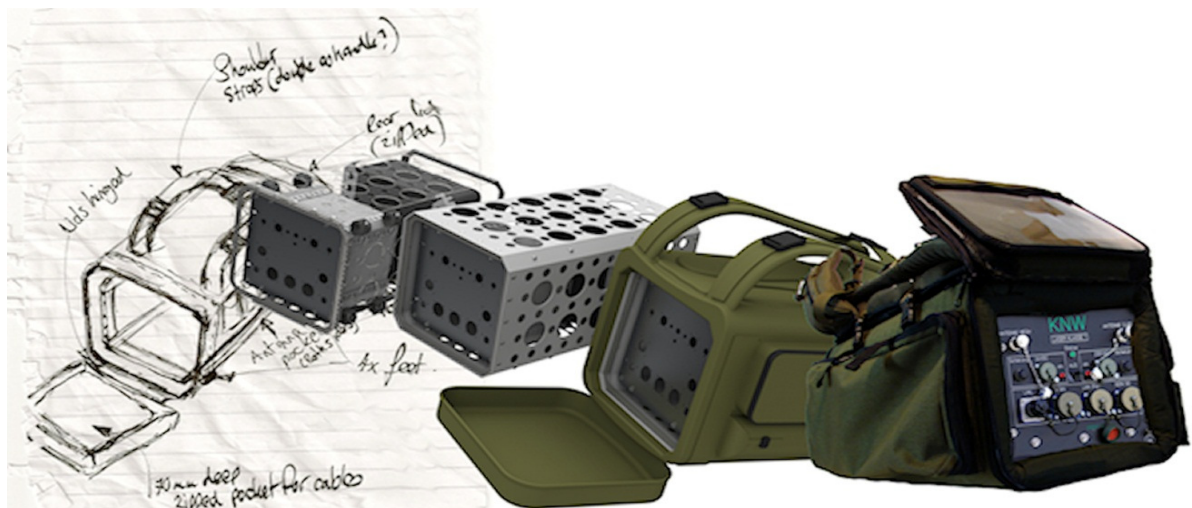
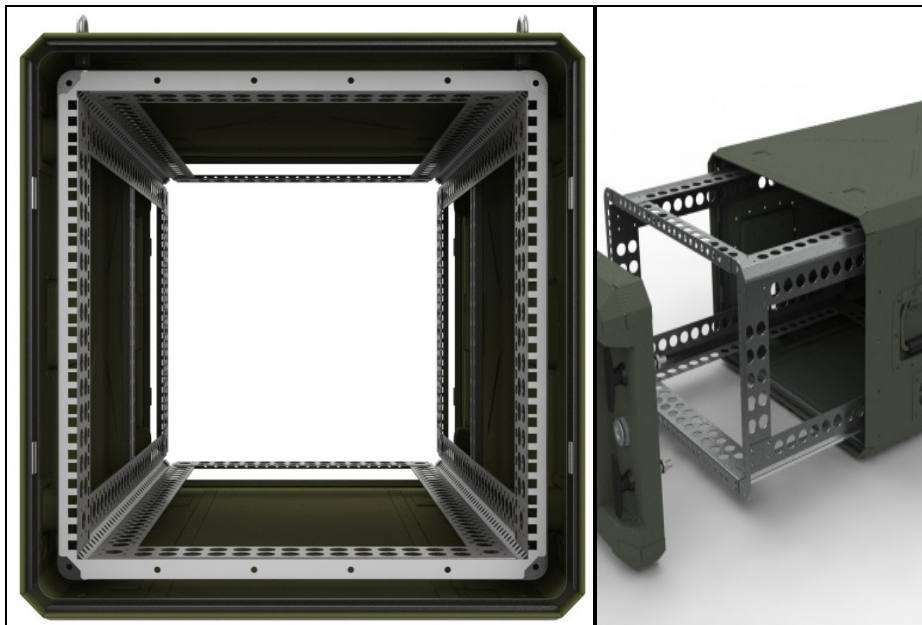

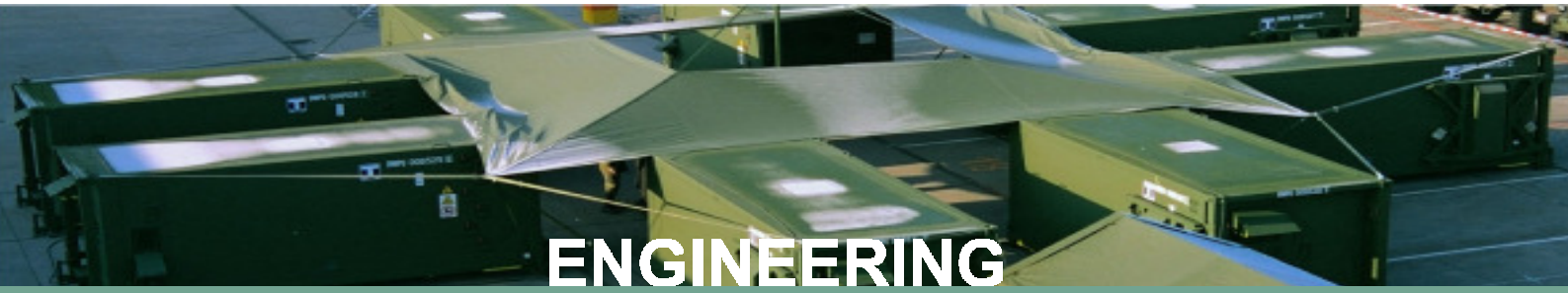

## TuLB Extreme

### Produktmöglichkeiten

